

# 佛說無量壽經 補充講表

## ◎附表一：釋「教起所因」義

大悲憫念末法，為作津梁者：佛成道時，已當濁世，況今末法？正入鬥爭，轉展陵夷。後之又後，皆賴此經神力，救拔餘生。豈非至極悲心，預垂濟度？

特於無量法門，出勝方便者：入道多門，本無揀擇。險夷曲直，難易攸分。則無量門中，念佛一門，最為方便。略陳有四：

不值佛世，得常見佛方便。

不斷惑業，得出輪迴方便。

不修餘行，得波羅密方便。

不經多劫，得疾解脫方便。

激揚生死凡夫，令起欣厭者：以諸眾生沈迷自性，甘受輪迴。曠劫至今，曾無省勵。故示苦樂兩土，爰開折攝二門，激之揚之，俾欣俾厭。勝心既發，淨業斯成。

化導二乘，執空不修淨土者：良以乍得我空，即生耽滯。聞說淨佛國土，教化眾生，心不喜樂。故令回小向大，發意往生。

勉進初心菩薩，親近如來者：初發心菩薩，大心雖建，勝忍未成。所謂弱羽止可纏枝，嬰兒猶應傍母。入正定聚，親彼世尊，方得忍證無生。終成佛果，乘大願筏，苦海度生，如智論中說。且夫六心墮落，塵劫聲聞。魚子菴羅，足為明鏡。故知念佛，菩薩之父，生育法身。乃至十地始終，不離念佛。何得初心自足，不願往生？

盡攝利鈍諸根，悉皆度脫者：諸餘法門，高之則下機絕分；卑之則不被上根。是以華藏如

盲，螢光增結。唯此一法，上下兼收。可謂萬病愈於阿伽；千器成於巨冶。豈不慈門廣大，普度無遺？

護持多障行人，不遭墮落者；末世修行，多諸障難，一虧正見，即陷群邪。彼佛願力威神，加被行人。大光明中，不遭魔事，能為護念，直至道場。故知澤圖辟怪，寶鏡遁妖，正念分明，無能燒者。

的指即有念心，得入無念者；心本無念，念起即乖。而眾生無始以來，妄想慣習，未易卒遣。今教念佛，是乃以毒攻毒，用兵止兵。病愈寇平，則捨病體更無自身；即寇盜原吾赤子。

巧示因於往生，實悟無生者；七地僅名現相，八地乃得無生。而亟欲滅生以求無生，彌求

彌遠。今以求生淨土，乃悟無生，入有得空，即凡成聖。可謂通玄祕訣，換骨神丹。

復明徑路修行，徑中之徑者：餘門學道，萬里迢遙；念佛往生，古稱徑路。而念佛一法有多門，今此持名，是為徑路之中，徑而又徑。鶴沖鵬舉，驥驟龍飛。不疾不行，而速而至，徑中徑矣。

—阿彌陀經疏鈔—

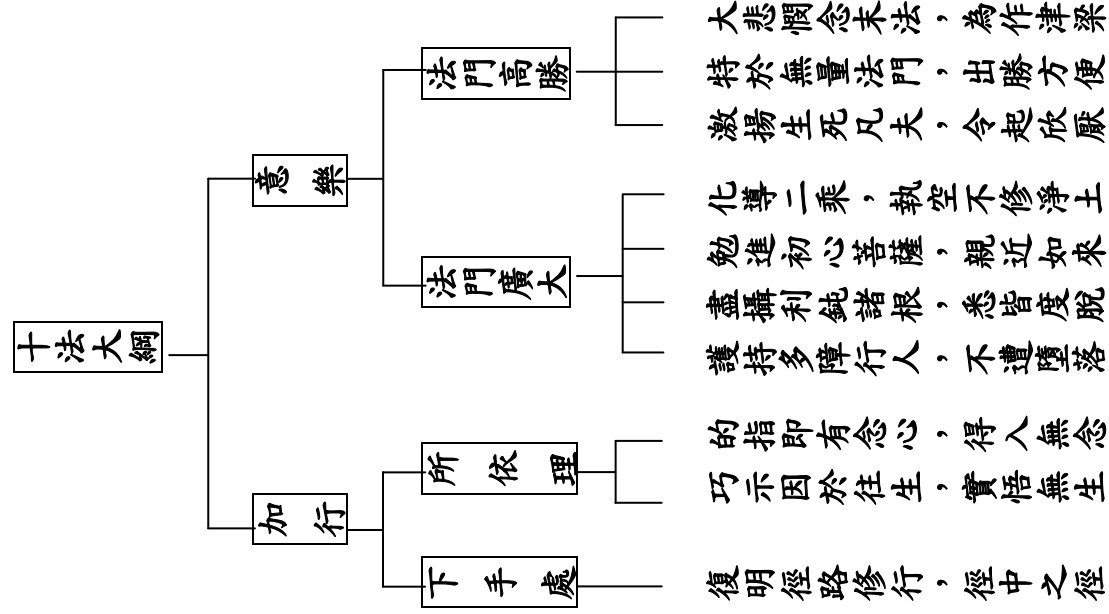

◎附表二：無量壽經的翻譯與註解

(壹) 本經的翻譯版本：

	漢		卷數	譯者	備註	
	尚	存				
	佛說無量清淨平等覺經	亦直云無量清淨經	(漢譯本)	二卷	後漢月支三藏支婁迦讖	第二譯
	阿彌陀經	內題云阿彌陀三耶三佛 總攝佛種過度人蓮經	(吳譯本)	二卷	吳月支優婆塞支謙(字恭明)	第三譯
	佛說無量壽經		(魏譯本)	二卷	曹魏天竺三藏康僧鎧	第四譯
	大寶積經無量壽如來會		(唐譯本)	二卷	唐三藏菩提流志	第十一譯
	佛說大乘無量壽莊嚴經		(宋譯本)	三卷	趙宋法賢	第十二譯
地	無量壽經			二卷	後漢安息三藏安世高	第一譯
	無量清淨平等覺經			二卷	曹魏西域三藏帛延	第五譯
	無量壽經	亦云無量壽 淨平等覺經		二卷	西晉三藏竺法護	第六譯
	無量壽至真等正覺經	一名樂佛土樂經； 一名極樂佛土經		一卷	東晉外國沙門竺法力	第七譯
	新無量壽經			二卷	東晉天竺三藏佛陀跋陀羅	第八譯
	新無量壽經			二卷	宋涼州沙門釋寶雲譯	第九譯
	新無量壽經			二卷	宋罽賓三藏曇摩蜜多	第十譯

○西藏無量壽經的經題為「聖無量光莊嚴經」。

○十九世紀以來，在印度與尼泊爾漸次發現數百部古典梵文佛經，其中無量壽經的原文本有十三部。無量壽經的梵本經題為「樂有莊嚴經」。

○會集本：

經 題	譯 者	備 註
佛說大彌陀經	宋王日休	校 輯
佛說無量壽經	清彭際清	節 略
無量壽經	清魏承貫	會 集
佛說大乘無量壽莊嚴清淨平等覺經	民國夏蓮居	會 集

(貳) 本經的註解版本：

書名	卷數	作者	簡稱
無量壽經義疏	二卷	隋淨影寺慧遠	淨影疏
無量壽經義疏	一卷	唐嘉祥寺吉藏	嘉祥疏
無量壽經宗要	二卷	新羅黃龍寺元曉	海東疏
無量壽經連義述文贊	二卷	新羅環興	環興疏

—— 糅合開元釋教錄及淨土宗教程 ——

- 註一：此外，依大藏會閱，日本有無量壽經之註解共五十餘家。
- 註二：以上所列古來中外註解，皆註解魏譯本。

◎附表三：釋「我聞如是」義

- 「(一)明立意
- (二)釋其文

(一)明立意：

初辨立意。佛本何意，教置此語？為生物信。

「如是」云何得生信也？其如是者：阿難彰己信順佛語。道佛所說「如」，言佛所說「是」。令他眾生，同己生信。

其「我聞」者：若為生信，阿難自是不足之人。若言此法是己所說，人多輕謗。由言此法從佛聞故，人皆歸信。

信有何義，須立此言，而生信乎？釋言：信者，入法初門，攝法上首。凡入佛法，要先



起信。故華嚴中說信為手。如人有手，至珍寶處，隨意採取；若人無手，空無所獲。如是入佛法者，有信心手，隨意採取道法之寶；若無信心，空無所得。信有此義，故立「如是我聞」之言，以生物信。立意如是。

## （二）釋其文：

### ①釋「如是」：

次釋「如是我聞」之言。其「如是」者，解有兩義。

一、約法釋：阿難道佛所說之言，如於諸法，故名為「如」。說理如理，說事如事，說因如因，說果如果。凡所論者，皆如前事，故名為「如」。如法之言，是當道理，故名曰「是」。良以乖法，名為非是。故如法之言，得稱為「是」。

二、約人解：阿難道今釋迦所說，如於過去一切佛說，故名為「如」。故涅槃經云：如過去佛所說不變，故名如來。非諸佛說，其言則非；如諸佛說，其言則「是」。故曰「如是」。

② 釋「我聞」：

言「我聞」者：阿難對彼未來眾生，陳己餐說，故曰「我聞」。

聞實是耳，何得云「我」？

諸根之別，皆我用具，就主以彰，故云「我聞」。

法中無人，何處有主，而言就主，稱說我聞？

釋言：法中雖無定主，非無假名綰御，亦得稱「我」。故涅槃云：譬如四兵，合以成軍。

雖無定主，亦得稱言我軍勇健，我軍勝彼。此亦如是。

問曰：阿難得理聖人，以何義故，同凡說我？

釋言：阿難雖復說我，不同凡夫。云何不同？說我有三：一、見心說我：謂諸凡夫，我見未亡，我見心中，稱言有我。二、慢心說我：謂諸學人，我見雖亡，慢心猶在。我慢心中，稱說為我。三、世流布我：謂無學聖人，見使久亡，慢使亦盡。隨世流布，假名說我。然今阿難結集法時，身居無學。見、慢亡除，隨世流布，假名說我，故不同凡。

問曰：「我」者假名世諦，「無我」真諦。真諦是勝，何不就勝，宣說無我。乃從世諦，假名說我？

化我凡夫，法須如是。若不說我，何由可得，標別彼此，令人識知，故須說我。是故乃至諸佛為化，亦常說我，智者不怪。

◎ 附表四：阿羅漢聖者簡介

德號	梵語	略明功德
了本際	阿若多憍陳那 (Ajyata-kaundinya)	五比丘之一。 <u>增壹阿含</u> ：「寬仁博識，善能勸化，將養聖眾，不失威儀。初受法味，思惟四諦。」
正願	阿濕婆氏多 (Acvajit)	五比丘之一。 <u>增壹阿含</u> ：「威容端正，行步庠序，所謂馬師比丘是。」
正語	婆濕婆 (Vaspa)	五比丘之一。佛陀入滅後，與大迦葉各於窟外、窟內之二處結集時，婆師波為窟外大眾之上首，自領界外大眾結集三藏，成為大眾部之祖。
大號	摩訶那摩 (Mahanama)	五比丘之一。 <u>增壹阿含</u> ：「速成神通，中不有悔。」
仁賢	跋提梨迦 (Bhadrika)	五比丘之一。 <u>嘉祥疏</u> ：「德性軟和，故彰其名。」
離垢	毘摩羅	<u>唐譯</u> 「無垢」。 <u>嘉祥疏</u> ：「離破戒之垢。」

德 號	梵 語	略 明 功 德
名 聞	耶 舍 (Yaca)	大富長者善覺之子。因厭離俗世，遂出家。僅次於五比丘，而為佛陀第六位弟子。
善 實	須 菩 提 (Subhuti)	為波羅奈城之長者，與耶舍長者、離垢、牛王等為友。後聞耶舍歸佛出家修行，乃與離垢等相攜詣佛所出家，終成阿羅漢。
具 足	富 蘭 那 迦 (Purnaka)	
牛 王	憍 梵 波 提 (Gavampati)	<u>增壹阿含</u> ：「居樂天上，不處人中。」
優 樓 頻 螺 迦 葉	(Kacyapa)	<u>增壹阿含</u> ：「將養聖眾，四事供養。」
伽 耶 迦 葉	(Gaya-kacyapa)	<u>增壹阿含</u> ：「觀了諸法，都無所著。」
那 提 迦 葉	(Nadi-kacyapa)	<u>增壹阿含</u> ：「心意寂然，降伏諸結。」
摩 訶 迦 葉	(Maha-kacyapa)	<u>增壹阿含</u> ：「我弟子中第一比丘頭陀行者，所謂大迦葉是。」
舍 利 弗	(Cariputra)	<u>增壹阿含</u> ：「智慧無窮，決了諸疑。」

德 號	梵 語	略 明 功 德
大目犍連	(Maudgalyayana)	<p><u>增壹阿含</u>：「神足輕舉，飛到十方。」</p> <p><u>增壹阿含</u>：「若舍利弗、目犍連所遊之方，彼方便為不空。所以然者？舍利弗、目犍連比丘，堪任降此外道」</p>
劫賓那	(Mahakalpina)	<p><u>佛說給孤長者女得度因緣經</u>：「常出軟語，眾所愛樂。佛說此人軟語第一。」</p> <p>精通天文曆數，能知星宿，為眾僧中第一。</p>
大 住	摩訶俱絺羅 (Mahakausthila)	<p><u>增壹阿含</u>：「得四辯才，觸難答對。」</p>
大淨志	賴吒和羅 (Rastrapala)	<p><u>增壹阿含</u>：「貴豪種族，出家學道。」</p>
摩訶周那	摩訶槃特 (Mahapanthaka)	
滿願子	富樓那彌多羅尼子 (Purna-maitrayaniputra)	<p><u>增壹阿含</u>：「能廣說法，分別義理。」</p>

德號	梵語	略明功德
離障	阿尼盧陀 (Aniruddha)	佛弟子中天眼第一。
流灌	孫陀羅難陀 (Sundara-nanda)	增壹阿含：「我聲聞中弟子端正者，難陀比丘是。諸根寂靜。是亦難陀比丘。」（此解依憬興疏）
堅伏	緊鼻哩拏 (Kanpila)	
面王		增壹阿含：「著弊惡衣，無所羞恥。」
異乘		以其戒行穎萃，故稱異乘。
仁性	尸利羅 (Sivali)	其人秉性仁慈，福德圓滿。（見佛五百弟子自說本起經）
嘉樂	(Nanda)	
善來	娑伽陀 (Svagata)	增壹阿含：「入火三昧，普照十方。」
羅云	羅怛羅 (Rahula)	增壹阿含：「不毀禁戒，誦讀不懈」
阿難	阿難陀 (Ananda)	增壹阿含：「我聲聞中第一比丘，知時明物，所至無疑。所憶不忘，多聞廣遠，堪任奉上。」

## ◎ 附表五：菩薩眾簡介

### 一、略明功德（依「聖道門」）

普賢菩薩：

- 華嚴經探玄記：「德周法界曰『普』，至順調善曰『賢』。智論名『遍吉』也。」
- 楞嚴經：「普賢菩薩即從座起，頂禮佛足，而白佛言：我已曾與恒沙如來為法王子。十方如來教其弟子菩薩根者，修普賢行，從我立名。」
- 普賢行願品：「爾時普賢菩薩摩訶薩，稱歎如來勝功德已，告諸菩薩及善財言：善男子！如來功德，假使十方一切諸佛，經不可說不可說佛剎極微塵數劫，相續演說，不可窮盡。若欲成就此功德門，應修十種廣大行願。」

妙德菩薩：

- 法華義疏：「德無不圓，累無不盡，稱妙德也。」
- 佛說放鉢經：「今我得佛，有三十二相、八十種好，威神尊貴，度脫十方一切眾生者，皆文殊師利之恩，本是我師。前過去無央數諸佛，皆是文殊師利弟子。當來者亦是其威神恩力所致。譬如世間小兒有父母，文殊者，佛道中父母也。」
- 佛說首楞嚴三昧經：「迦葉！過去久遠無量無邊不可思議阿僧祇劫，爾時有佛，號龍種上如來。於此世界南方，過於千佛國土，國名平等。……迦葉！汝謂爾時平等世界，龍種上佛，豈異人乎？勿生此疑，所以者何，即文殊師利法王子是。」



慈氏菩薩：

- 華嚴經探玄記：「彌勒者，梵語具言名迷帝隸。此云慈，是其姓也。以姓為名，名曰慈氏。然有三緣：一、由本願，謂過去值大慈佛，因則發願，願我成佛亦得斯名。二、由三昧名，下云見彌勒，初得慈心三昧，因以為名。三、就相立名，母懷時有慈心，相師占曰，由所懷子慈，令母慈也。」
- 賢愚經：「當來之世，人民壽八萬四千歲。彼時當有轉輪聖王，名曰勝伽。彼時當有婆羅門家生一男兒，字曰彌勒。出家學道，成最正覺。廣為眾生，如是比丘，三會說法。得蒙度者，悉我遺法種福眾生。三會度我遺殘眾生，然後乃化同緣之徒。」

賢護等十六正士：

- 大方等大集經賢護分：「爾時王舍大城有優婆塞，名曰賢護，為眾上首。亦與五百優婆塞俱，受持五戒，具足威儀。是大菩薩，久已住於阿耨多羅三藐三菩提行。本願力故，常隨世尊。樂聞正法，恒勤精進。」
- 佛光大辭典：「密教用以表圓滿無盡之數。華嚴以十數為滿數，真言密教則以十六攝無盡無量。……顯經所說之十六菩薩、十六居士等，亦以十六之數總攝一切。」

## 二、明安立義（依「淨土門」）

普賢菩薩：

○普賢行願品：「又復是人，臨命終時，最後剎那：一切諸根悉皆散壞，一切親屬悉皆捨離，一切威勢悉皆退失，輔相大臣，宮城內外，象馬車乘，珍寶伏藏，如是一切無復相隨。唯此願王，不相捨離。於一切時，引導其前。一剎那中，即得往生極樂世界。」

○普賢行願品：「願我臨欲命終時 盡除一切諸障礙 面見彼佛阿彌陀 即得往生安樂刹  
我既往生彼國已 現前成就此大願 一切圓滿盡無餘 利樂一切眾生界」

妙德菩薩：

○文殊師利發願經：「願我命終時 除滅諸障礙 面見阿彌陀 往生安樂國  
生彼佛國已 成滿諸大願 阿彌陀如來 現前授我記  
嚴淨普賢行 滿足文殊願 盡未來際劫 究竟菩薩行」

菩薩名	表法身功德	表 念 佛 法 門 之 勝
普賢菩薩	諸佛所證法界	表示念佛法門乃是「他力門，果地教」故居首。
文殊菩薩	諸佛能證般若	表示念佛法門唯依智慧，方能承擔。

慈氏菩薩：

○大寶積經：「彌勒！我付囑汝：當來末世，後五百歲，正法滅時，汝當守護佛法僧寶，莫令斷絕。」

○佛說大乘無量壽莊嚴經：「佛言慈氏：佛世難值，正法難聞，如來所行亦應隨行。於此經典作大守護，為諸有情長夜利益。莫令眾生墮在五趣莊嚴獄中，令諸有情種修福善，求生淨刹。」

○普賢行願品：「往生極樂世界。到已即見阿彌陀佛，文殊師利菩薩，普賢菩薩，觀自在菩薩，彌勒菩薩等。此諸菩薩，色相端嚴，功德具足，所共圍遶。」

賢護菩薩：

○釋淨土群疑論：「般舟三昧經說：跋陀和菩薩請釋迦牟尼佛言：未來眾生，云何得見十方諸佛？佛教令念阿彌陀佛，即見十方一切諸佛。以此佛特與娑婆眾生有緣，先於此佛專心稱念。三昧易成，除障滅罪，光明遍照，見十方佛也。」

◎ 附表六：「讚歎菩薩功德大綱」

生起次第：

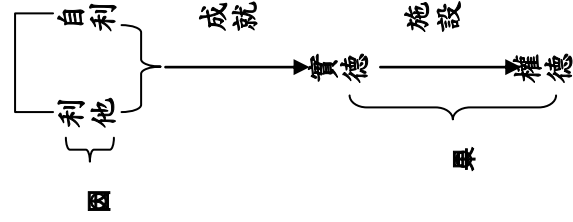

經文次第：

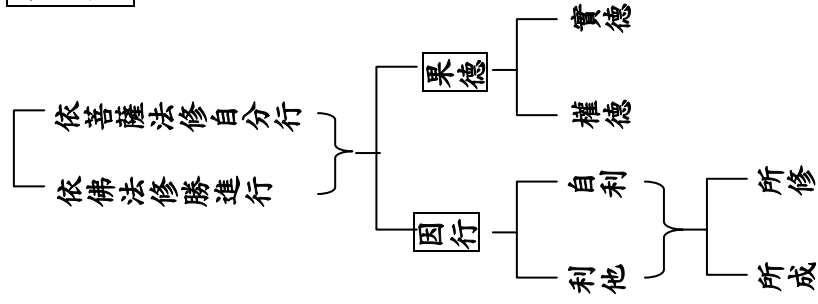

(一)、依菩薩法修自分行：

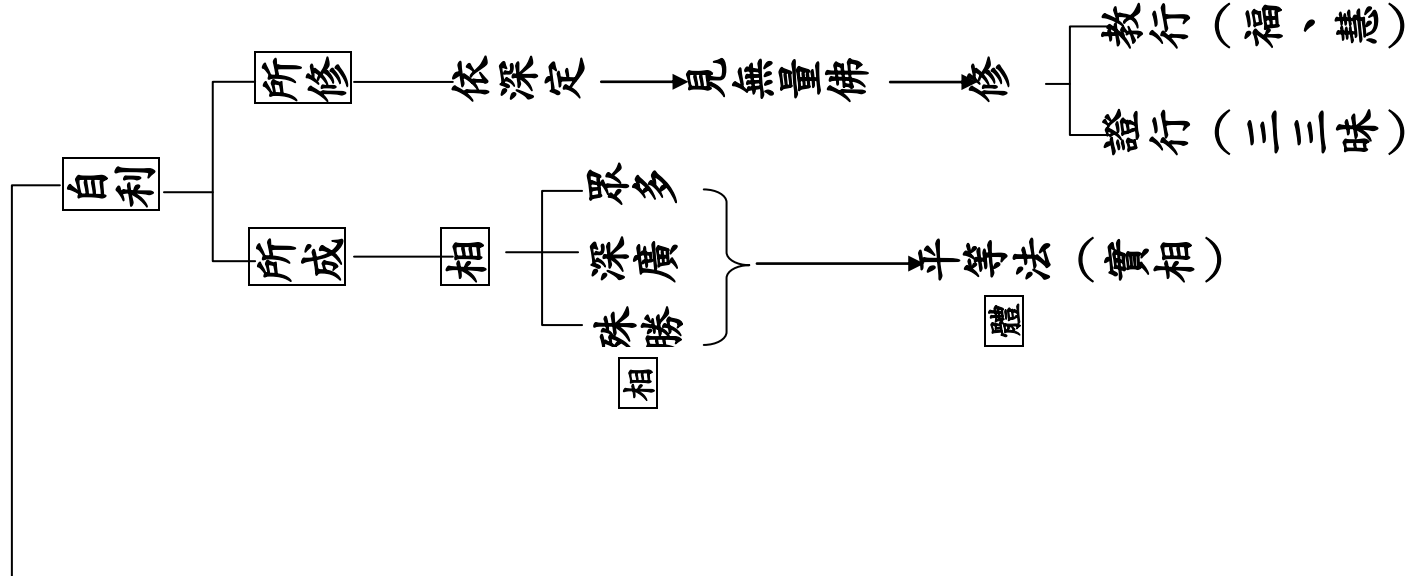

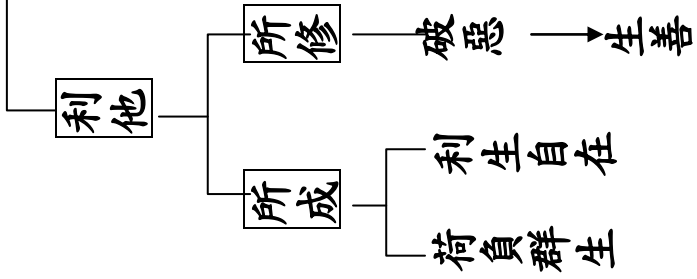

(二)、依佛法修勝進行：

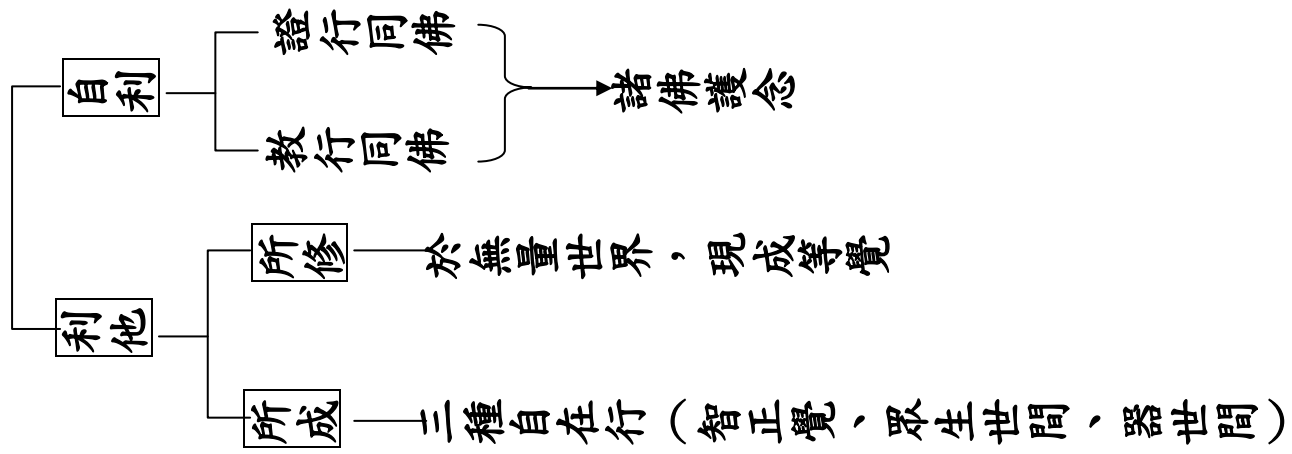

(三)、總結：

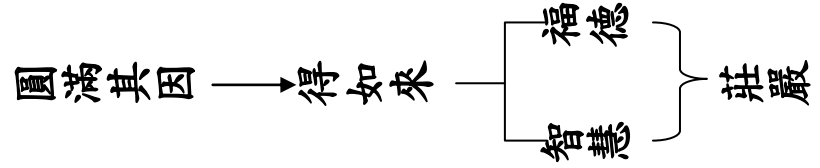

◎附表七：明佛之「十號」義

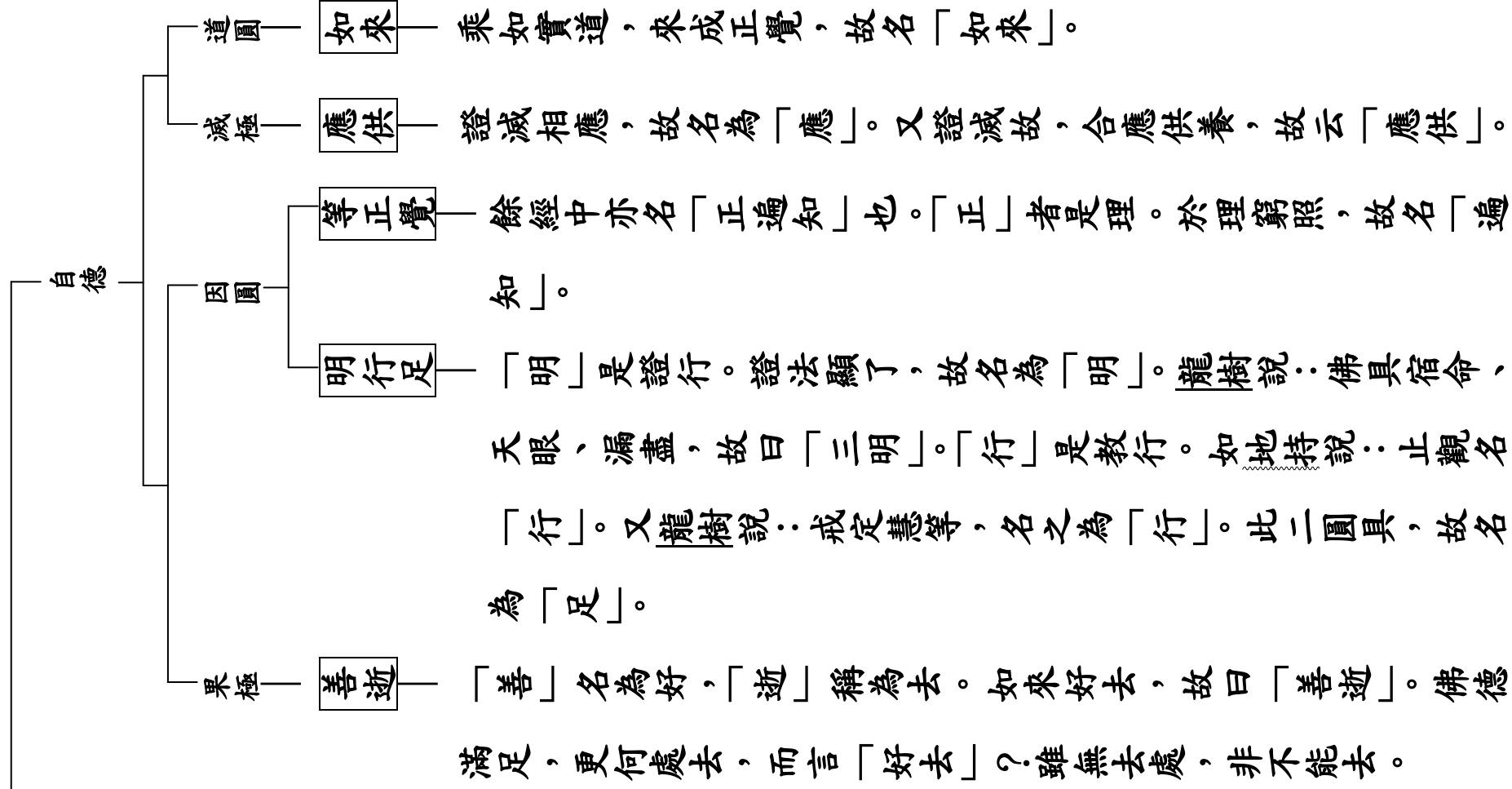

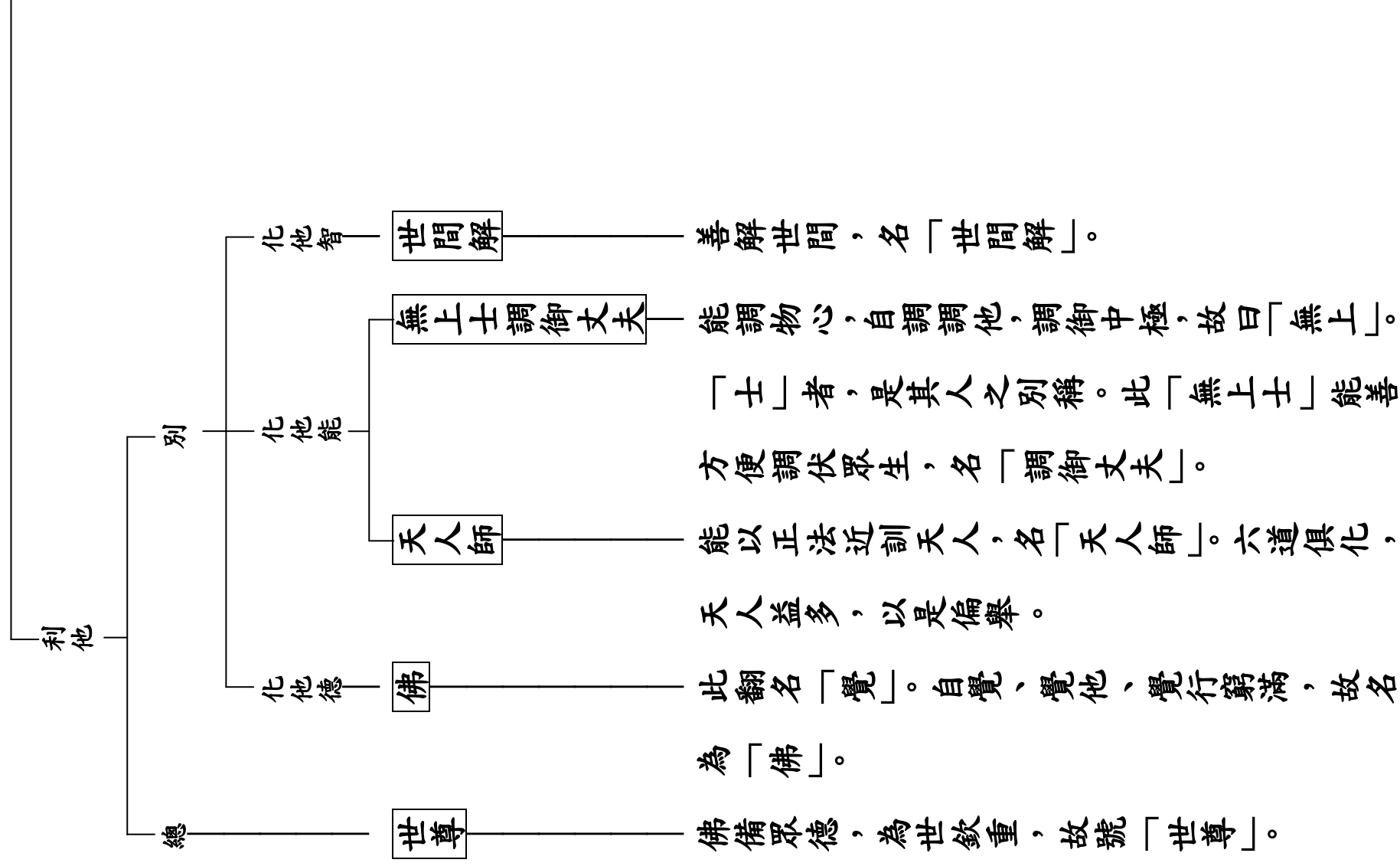

◎附表八：略明佛之意業功德

(一) 行德：

一、德勝——

應知法身由幾佛法之所攝持？略由六種：

① 由清淨——謂轉阿賴耶識，得法身故。

② 由異熟——謂轉色根，得異熟智故。

③ 由安住——謂轉欲行等住，得無量智住故。

④ 由自在——謂轉種種攝受業自在，得一切世界無礙神通智自在故。

⑤ 由言說——謂轉一切見聞覺知言說戲論，得令一切有情心喜辯說智自在故。

⑥ 由拔濟——謂轉拔濟一切災橫過失，得拔濟一切有情一切災橫過失智故。



## 二、德深——

諸佛法身甚深最甚深，此甚深相云何可見？此中有多頌：

佛無生為生	亦無住為住	諸事無功用	第四食為食	(一、生住業住甚深)
無異亦無量	無數量一業	不堅業堅業	諸佛具三身	(二、安立數業甚深)
現等覺非有	一切覺非無	一一念無量	有非有所顯	(三、現等覺甚深)
非染非離染	由欲得出離	了知欲無欲	悟入欲法性	(四、離欲甚深)
諸佛過諸蘊	安住諸蘊中	與彼非一異	不捨而善寂	(五、斷蘊甚深)
諸佛事相雜	猶如大海水	我已現當作	他利無是思	(六、成熟甚深)
眾生罪不現	如月於破器	遍滿諸世間	由法光如日	(七、顯現甚深)
或現等正覺	或涅槃如火	此未曾非有	諸佛身常故	(八、示現等覺涅槃甚深)

佛於非聖法	人趣及惡趣	非梵行法中	最勝自體住 (九、住甚深)
佛一切處行	亦不行一處	於一切身現	非六根所行 (十、顯示自體甚深)
煩惱伏不滅	如毒咒所害	留惑至惑盡	證佛一切智 (十一、斷煩惱甚深)
煩惱成覺分	生死為涅槃	具大方便故	諸佛不思議 (十二、不可思議甚深)

(二) 斷德：

諸凡夫覆真	一向顯虛妄	諸菩薩捨妄	一向顯真實
應知顯不顯	真義非真義	轉依即解脫	隨欲自在行
於生死涅槃	若起平等智	爾時由此證	生死即涅槃
由是於生死	非捨非不捨	亦即於涅槃	非得非不得

◎附表九：明大小乘「六神通」差別

(一) 宿命通——

一、上下不同，二、寬狹不同，三、頓別不同，四、麤細不同，五、遲速不同，六、虛實不同，七、時分不同，八、自在不同。

(二) 天眼通——

一、上下不同，二、寬狹不同，三、頓別不同，四、麤細不同，五、遲速不同，六、虛實不同，七、時分不同，八、自他不同，九、見法不同，十、知根不同。

(三) 天耳通——

一、上下不同，二、寬狹不同，三、頓別不同，四、麤細不同，五、遲速不同，六、虛實不同。

(四) 他心通——

一、上下不同，二、寬狹不同，三、頓別不同，四、麤細不同，五、遲速不同，六、虛實不同，七、時分不同。

(五) 神足通——

一、上下不同，二、寬狹不同，三、多小不同，四、大小不同，五、遲速不同，六、虛實不同，七、所作不同，八、所現不同，九、根用不同，十、自在不同。

(六) 漏盡通——

**知他漏盡**——一上下不同。二寬狹不同。三頓別不同。四麤細不同。五遲速不同。六虛實不同。七時分不同。

**自證漏盡**——一證法不同。二除障不同。三取捨不同。

◎附表十——第十七願大綱

立願緣由

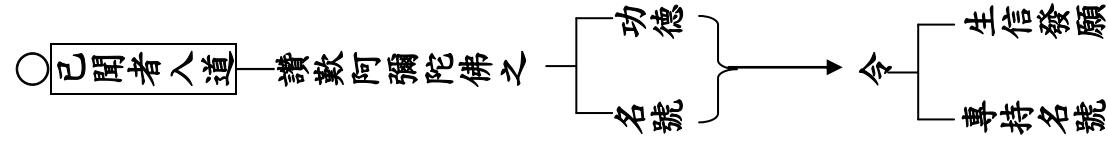
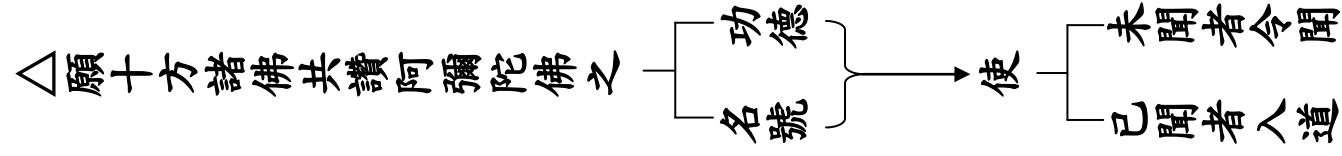

願文大綱

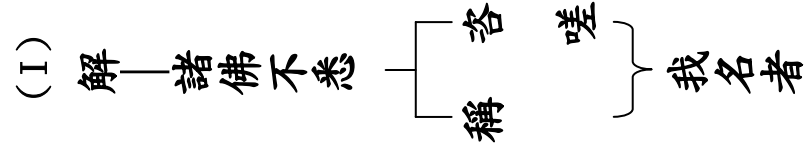

(II) 解——諸佛不悉咨嗟（凡）稱我名者

名號功德不可思議故——

阿彌陀經要解——「『阿彌陀』正翻『無量』，本不可說。本師以光、壽二義收盡一切無量。『光』，則橫十方；『壽』，則豎窮三際。橫豎交徹，即法界體。舉此體作彌陀身土，亦舉此體作彌陀名號，是故『彌陀名號』，即眾生本覺理性。『持名』即始覺合本，始本不二、生佛不二。故『一念相應一念佛，念念相應念念佛』也！」

隨順十方諸佛所行故——

往生論——「云何讚歎？口業讚歎。稱彼如來名，如彼如來光明智相，如彼名義，欲如實修行相應故。」

## ◎附表十一：釋「至心信樂」義

信：唯識——「於三寶之實、德、能，深忍樂欲。」

### (一) 至心：

大綱：

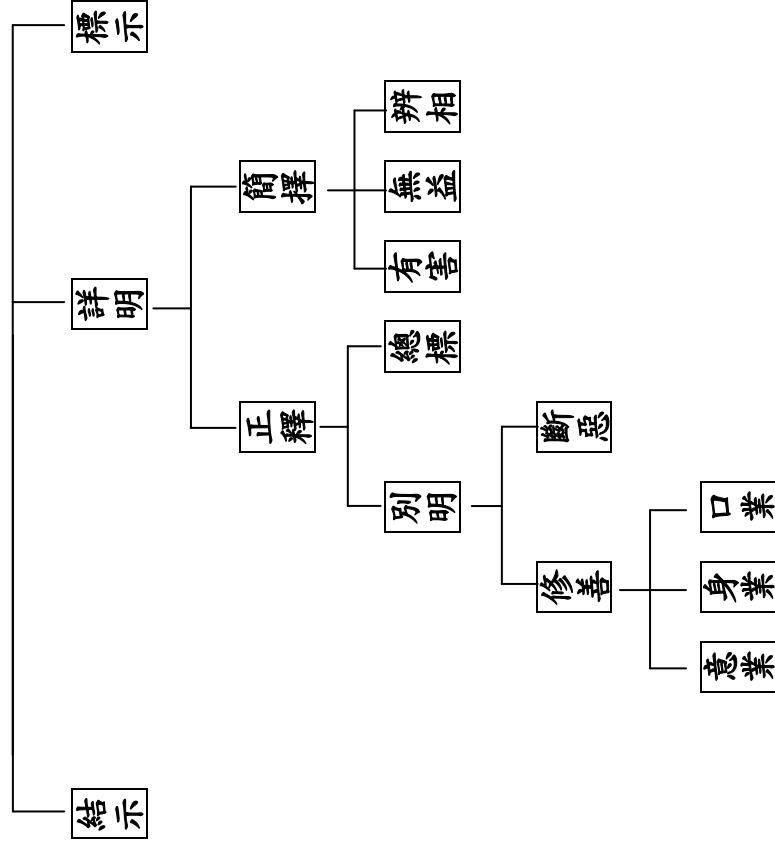

標示

經云：一者至誠心。至者真，誠者實。

詳明

簡擇

辨相

欲明一切眾生，身口意業，所修解行，必須真實心中作。不得外現賢善精進之相，內懷虛假。貪瞋邪偽，奸詐百端，惡性難侵，事同蛇蝎。雖起三業，名為雜毒之善，亦名虛假之行，不名真實之業也。

無益

若作如此安心起行者，縱使苦勵身心，日夜十二時急走急作，如炙頭燃者，取名雜毒之善。

有害

欲迴此雜毒之行，求生彼佛淨土者，此必不可也。何以故？正由彼阿彌陀佛因中行菩薩行時，乃至一念一剎那，三業所修，皆是真實心中作。凡所施為趣求，亦皆真實。

正釋

總標

又真實有二種：一者自利真實，二者利他真實。

別明

斷惡

言自利真實者，復有二種：一者真實心中，制捨自他諸惡及穢國等。行住坐臥，想同一切菩薩制捨諸惡，我亦如是也。

修善

(口業)

二者真實心中，勤修自他凡聖等善：真實心中，口業讚歎彼阿彌陀佛，及依正二報。又真實心中，口業毀厭三界六道等，自他依正二報，苦惡之事。亦讚歎一切眾生三業所為善。若非善業者，敬而遠之，亦不隨喜也。



(身業) 又真實心中，身業合掌禮敬，四事等供養彼阿彌陀佛，及依正二報。又真實心中，身業輕慢厭捨，此生死三界等，自他依正二報。

(意業) 又真實心中，意業思想，觀察憶念彼阿彌陀佛，及依正二報，如現目前。又真實心中，意業輕賤厭捨，此生死三界等，自他依正二報。

結示

不善三業，必須真實心中捨。又若起善三業者，必須真實心中作。不簡內外明闇，皆須真實，故名至誠心。

## (二) 信樂：

大綱：

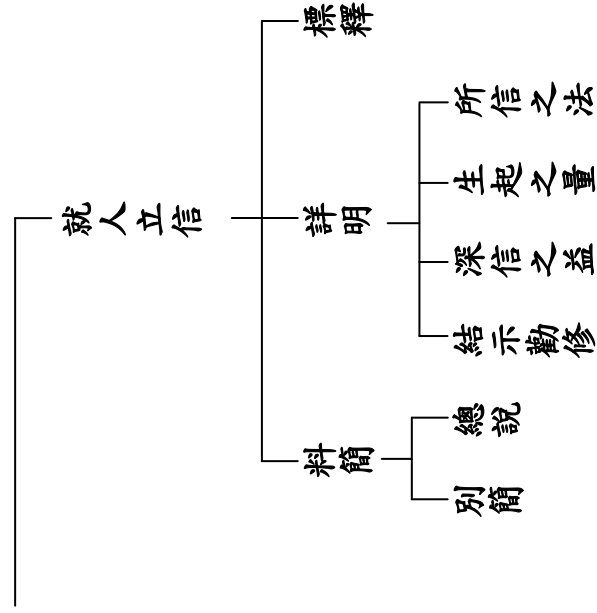

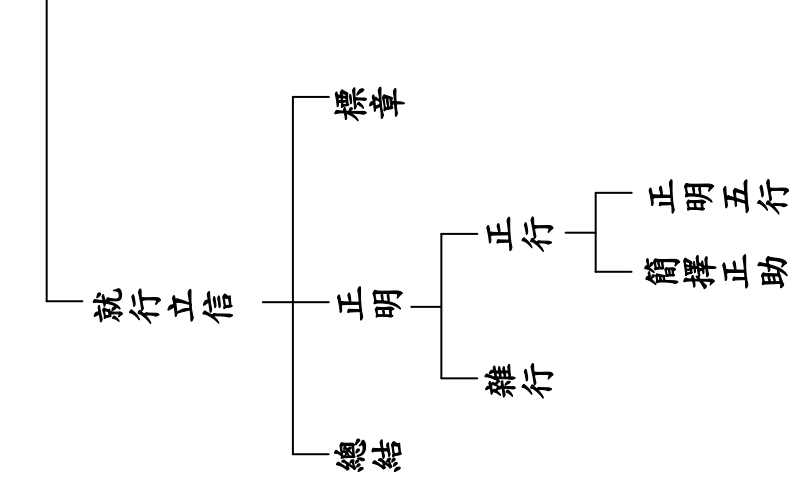

就人立信<sup>三</sup>

標釋

二者深心。言深心者，即是深信之心也。亦有二種：

詳明<sup>四</sup>

所信之法

一者，決定深信，自身現是罪惡生死凡夫，曠劫已來，常沒常流轉，無有出離之緣。

二者，決定深信，彼阿彌陀佛四十八願攝受眾生，無疑無慮。乘彼願力，定得往生。

又決定深信，釋迦佛說此觀經，三福九品，定散二善，證讚彼佛依正二報，使人欣慕。

又決定深信，彌陀經中，十方恒沙諸佛，證勸一切凡夫，決定得生。

生起之量

又深信者。仰願一切行者等，一心唯信佛語，不顧身命，決定依行。佛

遺捨者即捨，佛遣行者即行，佛遣去處即去。是名隨順佛教，隨順佛意，是名隨順佛願，是名真佛弟子。

**深信之益**

又一切行者，但能依此經深信行者，必不誤眾生也！何以故？佛是滿足大悲人故，實語故。除佛已還，智行未滿，在其學地，由有正習二障未除，果願未圓。此等凡聖，縱使測量諸佛教意，未能決了。雖有平章，要須請佛證為定也。若稱佛意，即印可言，如是如是；若不可佛意者，即言汝等所說是義不如是。不印者，即同無記無利無益之語；佛印可者，即隨順佛之正教。若佛所有言說，即是正教、正義、正行、正解、正業、正智。若多若少眾，不問菩薩人天等，定其是非也。若佛所說，即是了教；菩薩等說，盡名不了教也，應知！

**結示勸修**

是故今時，仰勸一切有緣往生人等，唯可深信佛語，專注奉行。不可信用菩薩等不相應教，以為疑礙。抱惑自迷，廢失往生之大益也！此名就人立信也。

**料簡**

(文略不引)

**就行立信**<sub>三</sub>

**標章**

次就行立信者。然行有二種：一者正行，二者雜行。

正明

正行<sub>三</sub>

正明五行

言正行者，專依往生經行行者，是名正行。何者是也？

一心專讀誦此觀經，彌陀經，無量壽經等。

一心專注思想，觀察憶念，彼國二報莊嚴。

若禮，即一心專禮彼佛。

若口稱，即一心專稱彼佛。

若讚歎供養，即一心專讚歎供養，是名為正。

簡釋正助

又就此正中，復有二種：一者，一心專念彌陀名號。行住坐臥，不問時節久近，念念不捨者，是名正定之業，順彼佛願故。

若依禮誦等，即名為助業。

雜行

除此正助二行，已外自餘諸善，悉名雜行。

總結

若修前正助二行，心常親近，憶念不斷，名為無間也。若行後雜行，即心常間斷，雖可迴向得生，眾名疏雜之行也，故名深心。

◎附表十二：明「忍力成就」相

善男子！菩薩摩訶薩有十法，能淨於忍。何等為十？內忍、外忍、法忍、隨佛教忍、無方所忍、修處處忍、非所為忍、不逼惱忍、悲心忍、誓願忍。

**內忍**——菩薩飢渴寒熱，憂悲疼痛，身心楚切，能自忍受，不為苦惱。

**外忍**——菩薩從他聞惡言罵詈，毀辱誹謗；或毀辱父母兄弟姊妹眷屬，和上阿闍梨師徒同學，或聞毀佛法僧。有如是種種毀訾，菩薩忍辱，不生瞋恚。

**法忍**——佛於諸經說微妙義；諸法寂靜，諸法寂滅，如涅槃相，不驚不怖。菩薩作是念言：我若不解是經不知是法，終不得阿耨多羅三藐三菩提，是故菩薩勤求諮問讀誦。

**隨佛教忍**——菩薩瞋惱毒心起時，作是思惟：此身從何而生？從何而滅？從我生者，何者是我？從彼生者，何者是彼？法相如是，從何因緣起？菩薩作是思惟時，不見所從生，亦不見所緣起，亦不見從我生，亦不見從彼起，亦不見從因緣生。作是思惟，亦不瞋亦不惱亦不毒，瞋怒之心即便減少。

**無方所忍**——或有夜忍晝不忍，或晝忍夜不忍，或彼方忍此方不忍，或此方忍彼方不忍，或知識邊忍不知識邊不忍，或不知識邊忍知識邊不忍。菩薩不爾，於一切時一切方，常生忍心。

**修處處忍**——有人於父母師長，夫妻男女，大小內外，如是中生忍，餘則不忍。菩薩忍者，則不如是。如父母邊生忍，旃陀羅邊生忍亦爾。

**非所為忍**——不以事故生忍，不以利故生忍，不以畏故生忍，不以受他恩故生忍，不以相親友故生忍，不以愧報故生忍，菩薩常修於忍。

**不逼惱忍**——若瞋因緣煩惱未起，不名為忍。若遇瞋因緣時，拳打刀杖手脚蹴蹋，惡口罵詈，於如是中心不動者，則名為忍。菩薩若有人來起發瞋恚亦忍，不起發瞋恚亦忍。

**悲心忍**

爾時菩薩，若作王若王等有大功業，為苦眾生而作其主。是苦眾生若來罵辱觸惱之時，菩薩不以我是主故，而生瞋恚。如是眾生我當拔濟，常為擁護，云何而得生於瞋惱？是故我今悲心憐愍，不生忿恚。

**誓願忍**

菩薩作是念：我先於諸佛前曾作師子吼，發誓願言：我當成佛，於一切生死淤泥中，為拔諸苦眾生。我今欲拔，不應瞋恚，而惱於彼。若我不忍，尚不自度，況利眾生？善男子！譬如良醫善知治眼，見諸眾生多有患目。或患眼翳，或患眼膜，種種患眼不可稱計。是醫若言：我欲療治眾生眼患，彼時醫師後自盲冥。佛言：如此醫師，能治他眼不？除蓋障菩薩摩訶薩白佛言：不也，世尊。佛告除蓋障菩薩摩訶薩：欲除一切眾生無明冥者，應先自除闇障，後及於人。若內無智慧，能治他疾，是義不然。以是因緣，當修於忍，不應生瞋。

◎附表十三：明「十萬億刹」不離當念

問曰：往生之說其旨昭然，但今之學者不能曉了，千人萬人疑道：極樂遠隔十萬億國，臨命終時恐難得到，復何策以曉之？

答曰：是可咲也！說了許多心外無土，土外無心，到者裏猶道不曉。此無他，只是眾生妄認自心在色身之內，方寸之間，不知自家心量元自廣大。

豈不聞讚佛偈云：「心包太虛，量周沙界。」且十方虛空無量無邊，被我心量都盧包了。恒沙世界無量無數，我之心量一一周遍。如此看來，十萬億國在我心中，其實甚近，何遠之有？命終生時，生我心中，其實甚易，何難之有？

豈不見十疑論云：「十萬億刹為對凡夫肉眼生死心量說耳，但使眾生淨土業成者，臨終在定之心即是淨土受生之心，動念即是生淨土時。」為此，觀經云：「彌陀佛國去此不遠。」又業力不可思議，一念即生，不須愁遠。



又如人夢身雖在床，而心意識遍至他方；生淨土亦然，不須疑也。經云：「一彈指頃，即得往生。」又云：「屈伸臂頃。」又云：「頃刻之間。」故自信錄云：「十萬億剎頃刻至者，自心本妙耳。」此等重重喻說，只是言其生在自己廣大心中，甚近而甚易者也。

我如今且莫說廣大心量，且只就汝色身之內方寸之間，說箇譬喻：譬如此方到西天竺，動經十萬餘里，一路之間多經國土。有一人雖未親到，曾聞他人講說一遍，記憶在心。其人後時坐臥之間，忽動一念思量彼國，思量千里便到千里，思量萬里便到萬里，思量天竺便到天竺。以此比之，生淨土便是這箇道理。豈不是彈指之頃，一念便到，何難到之有哉？

汝若不修淨業，要到極難；淨業若成，要到極易。但辨肯心，決不相賺！

◎ 附表十四：淨土莊嚴攝頌

〈一〉 眾生世間莊嚴成就

阿彌陀如來莊嚴功德

一、座莊嚴

無量大寶王

微妙淨花臺

二、身莊嚴

相好光一尋

色像超群生

三、口莊嚴

如來微妙聲

梵響聞十方

四、心莊嚴

同地水火風

虛空無分別

五、眾莊嚴

天人不動眾

清淨智海生

六、上首莊嚴

如須彌山王

勝妙無過者

七、主莊嚴

天人丈夫眾

恭敬繞瞻仰

八、不虛作住持莊嚴

觀佛本願力

遇無空過者

能令速滿足

功德大寶海

彼菩薩莊嚴功德

一、不動應化德

安樂國清淨

常轉無垢輪

化佛菩薩日

如須彌住持

二、同時遍至德

無垢莊嚴光

一念及一時

普照諸佛會

利益諸群生

三、無餘供讚德

雨天樂花衣

妙香等供養

讚佛諸功德

無有分別心

四、遍示三寶德

何等世界無

佛法功德寶

我皆願往生

示佛法如佛

〈二〉器世間莊嚴成就——

一、清淨

觀彼世界相

勝過三界道

究竟如虛空

廣大無邊際

二、量

三、性

正道大慈悲

出世善根生

淨光明滿足

如鏡日月輪

四、形相

五、種種事

備諸珍寶性

具足妙莊嚴

無垢光焰熾

明淨曜世間

六、妙色

七、觸

寶性功德草

柔軟左右旋

觸者生勝樂

過迦旃鄰陀

八、莊嚴 ㊸

寶華千萬種

彌覆池流泉

微風動華葉

交錯光亂轉

㊹

宮殿諸樓閣

觀十方無礙

雜樹異光色

寶欄遍圍繞

㊺

無量寶交絡

羅網遍虛空

種種鈴發響

宣吐妙法音

九、雨

雨華衣莊嚴

無量香普熏

佛慧明淨日

除世癡闇冥

十、光明

十一、聲

梵聲語深遠

微妙聞十方

正覺阿彌陀

法王善住持

十二、主

十三、眷屬

如來淨華眾

正覺華化生

愛樂佛法味

禪三昧為食

十四、受用功德成就

十五、無諸難

永離身心惱

受樂常無間

大乘善根界

等無譏嫌名

十六、大義門

十五、無諸難

女人及根缺

二乘種不生

眾生所願樂

一切能滿足

十七、一切所求

故我願往生

阿彌陀佛國

◎附表十五 明往生「上輩」因

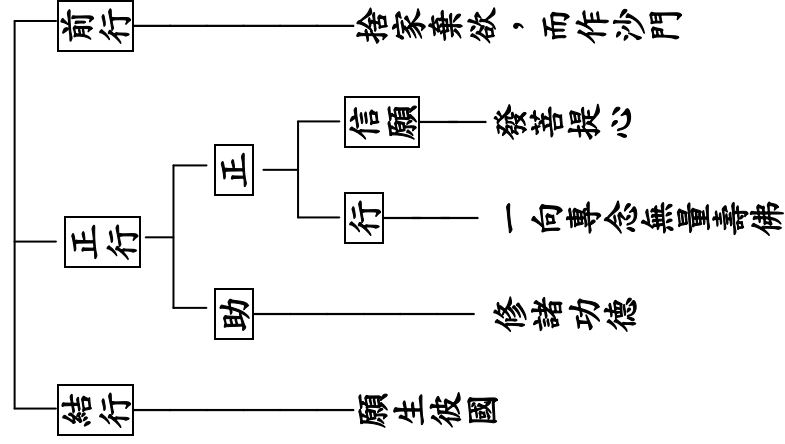

(壹) 捨家棄欲，而作沙門：

大般涅槃經：「居家迫迍猶如牢獄，一切煩惱由之而生；出家寬曠猶如虛空，一切善法因之增長。若在家居，不得盡壽淨修梵行，我今應當剃除鬚髮，出家學道。」

(貳) 發菩提心

無量壽經優婆提舍願生偈註：「若人不發無上菩提心，但聞彼國土受樂無間，為樂故願生，亦當不得往生也。」

無量壽經優婆提舍願生偈註：「此無上菩提心，即是願作佛心。願作佛心，即是度眾生心。度眾生心，即攝取眾生有佛國土心。」

### （參）一向專念無量壽佛

問曰：「何故不令作觀，直遣專稱名號者，有何意耶？」

答：「眾生障重，境細心麤，識颺神飛，觀難成就。是以大聖悲憐，直勸專稱名字。正由稱名易故，相續即生。若能如上念念相續，畢命為期者，十即十生，百即百生。何以故？無外雜緣得正念故，與佛本願相應故，不違教故，順佛語故。」

若捨專念修雜業者，百中希得一二，千中希得三四。何以故？乃由雜緣亂動失正念故，與佛本願不相應故，與教相違故，不順佛語故，繫念不相續故，心不相續念報佛恩故，雖作業行，常與名利相應故，樂近雜緣，自障障他往生正行故。

比見諸方道俗，解行不同，專雜有異。但使專意作者，十即十生；修雜不至心者，千中無一。仰願一切往生人等，善自思量，已能今身願生彼國者，行住坐臥，必須勵心克己，晝夜莫廢，畢命為期，上在一形。似如少苦，前念命終，後念即生。長時永劫，常受無為法樂，乃至成佛不退生死，豈不快哉！」

——樂邦文類——

阿彌陀經要解：「言執持名號一心不亂者，名以召德。德既不可思議，故名號亦不可思議。」

（肆）修諸功德

佛說無量清淨平等覺經：「當作菩薩道，奉行六波羅蜜經者。作沙門，不當虧失經戒。

慈心精進，不當瞋怒。不當與女人交通，齋戒清淨，心無所貪慕。」

### （伍）願生彼國

如是菩薩奢摩他、毘婆舍那廣略修行，成就柔軟心，如實知廣略諸法，如是成就巧方便迴向。

何者菩薩巧方便迴向？菩薩巧方便迴向者，謂說禮拜等五種修行，所集一切功德善根，不求自身住持之樂，欲拔一切眾生苦故。作願攝取一切眾生，共同生彼安樂佛國，是名菩薩巧方便迴向成就。

菩薩如是善知迴向成就，遠離三種菩提門相違法。何等三種？

一者依智慧門，不求自樂，遠離我心貪著自身故。

二者依慈悲門，拔一切眾生苦，遠離無安眾生心故。

三者依方便門，憐愍一切眾生心，遠離供養恭敬自身心故。



是名遠離三種菩提門相違法故。

菩薩遠離如是三種菩提門相違法，得三種隨順菩提門法滿足故。何等三種？

一者無染清淨心，不為自身求諸樂故。

二者安清淨心，以拔一切眾生苦故。

三者樂清淨心，以令一切眾生得大菩提故，以攝取眾生生彼國土故。

是名三種隨順菩提門法滿足，應知！

向說智慧、慈悲、方便三種門，攝取般若，般若攝取方便，應知！

向說遠離我心不貪著自身，遠離無安眾生心，遠離供養恭敬自身心。此三種法，遠離障  
菩提心，應知！

向說無染清淨心，安清淨心，樂清淨心。此三種心，略一處成就妙樂勝真心，應知！

如是菩薩智慧心，方便心，無障心，勝真心，能生清淨佛國土，應知！

◎附表十六：論「三輩九品」

【壹】開合異：

佛光大辭典：「以三輩九品為同者有曇鸞、慧遠、智顛、吉藏、法位、龍興、憬興七師，以三輩九品為異者有義寂、智圓、元照、戒度四師。」

【貳】聖凡異：

諸師云：「上品上生人，是四地至七地已來菩薩」者。何故觀經云：「三種眾生當得往生。何者為三？一者但能持戒修慈。二者不能持戒修慈，但能讀誦大乘。三者不能持戒讀經，唯能念佛法僧等。此之三人各以己業，專精勵意，一日一夜，乃至七日七夜相續不斷。各迴所作之業，求願往生。命欲終時，阿彌陀佛及與化佛菩薩大眾，放光授手，如彈指頃即生彼

國。」以此文證，正是佛去世後，大乘極善上品凡夫，日數雖少，作業時猛，何得判同上聖也？然四地七地已來菩薩，論其功用不可思議，豈藉一日七日之善，華臺授手迎接往生也？此即返對上上竟。

次對上中者。諸師云：「是初地四地已來菩薩」者。何故觀經云：「不必受持大乘。」云何名「不必」？或讀不讀，故名不必。但言善解，未論其行。又言：「深信因果，不謗大乘，以此善根迴願往生。命欲終時，阿彌陀佛及與化佛菩薩大眾，一時授手，即生彼國。」以此文證，亦是佛去世後大乘凡夫，行業稍弱，致使終時迎候有異。然初地四地已來菩薩，論其功用，如華嚴經說，乃是不可思議。豈藉韋提致請，方得往生也！返對上中竟。

次對上下者。諸師云：「是種性以上，至初地已來菩薩」者。何故觀經云：「亦信因果。」云何「亦信」？或信不信，故名為「亦」。又言：「不謗大乘，但發無上道心。唯此一句以為正業，更無餘善。迴斯一行，求願往生。命欲終時，阿彌陀佛及與化佛菩薩大眾，一時授手，即得往生。」以斯文證，唯是佛去世後，一切發大乘心眾生。行業不強，致使去時迎候

有異。若論此位中菩薩力勢，十方淨土隨意往生。豈藉韋提為其請佛，勸生西方極樂國也！返對上下竟。

次對中輩三人者。諸師云：「中上是小乘三果」者。何故觀經云：「若有眾生，受持五戒八戒，修行諸戒，不造五逆，無眾過患。命欲終時，阿彌陀佛與比丘聖眾放光說法，來現其前。此人見已，即得往生。」以此文證，亦是佛去世後持小乘戒凡夫，何小聖也！

中中者。諸師云：「見道已前內凡」者。何故觀經云：「受持一日一夜戒，迴願往生。命欲終時，見佛即得往生。」以此文證，豈得言是內凡人也！但是佛去世後無善凡夫，命延日夜，逢遇小緣，授其小戒，迴願往生。以佛願力，即得生也。若論小聖去亦無妨，但此觀經佛為凡說，不予聖也。

中下者。諸師云：「小乘內凡已前，世俗凡夫，唯修世福，求出離者。」何故觀經云：「若有眾生孝養父母，行世仁慈。命欲終時，遇善知識，為說彼佛國土樂事，四十八願等。此人聞已，即生彼國。」以此文證，但是不遇佛法之人，雖行孝養，亦未有心希求出離，直

是臨終遇善，勸令往生。此人因勸迴心，即得往生。又此人在世自然行孝，亦不為出離故行孝道也。

次對下輩三人者。諸師云：「此等之人乃是大乘始學凡夫，隨過輕重分為三品，未有道位，難辨階降者。」將謂不然！何者？此三品人無有佛法、世俗二種善根，唯知作惡。何以得知？如下上文說：「但不作五逆謗法，自餘諸惡，悉皆具造，無有慚愧。乃至一念命欲終時，遇善知識為說大乘，教令稱佛一聲。爾時阿彌陀佛，即遣化佛菩薩來迎此人，即得往生。」但如此惡人觸目皆是，若遇善緣，即得往生。若不遇善，定入三塗，未可出也。

下中者。「此人先受佛戒，受已不持，即便毀破。又偷常住僧物，現前僧物。不淨說法，乃至無有一念慚愧之心。命欲終時，地獄猛火一時俱至，現在其前。當見火時，即遇善知識，為說彼佛國土功德，勸令往生。此人聞已，即便見佛，隨化往生。」初不遇善，獄火來迎；後逢善故，化佛來迎。斯乃皆是彌陀願力故也。

下下者。「此等眾生作不善業，五逆十惡，具諸不善。此人以惡業故，定墮地獄，多劫

無窮。命欲終時，遇善知識教稱阿彌陀佛，勸令往生。此人依教稱佛，乘念即生。」此人若不遇善，必定下沉；由終遇善，七寶來迎。

又看此觀經定善及三輩上下文意，總是佛去世後五濁凡夫，但以遇緣有異，致令九品差別。何者？上品三人是遇大凡夫，中品三人是遇小凡夫，下品三人是遇惡凡夫。以惡業故，臨終藉善，乘佛願力，乃得往生。到彼華開，方始發心。何得言是始學大乘人也！若作此見，自失誤他，為害茲甚。今以一一出文顯證，欲使今時善惡凡夫，同沾九品，生信無疑。乘佛願力，悉得生也。

—— 恭錄自善導大師 觀無量壽佛經疏 ——

阿彌陀經要解：「往生有四土，各得論九品。今且略明得生四土之相：若執持名號未斷見思者，隨其或散或定，自於同居土中，分三輩九品。若執持名號，至於事一心不亂，見思任運先落者，則生方便有餘淨土。若執持名號，至於理一心不亂，豁破無明一品，乃至四十一品，則生實報莊嚴淨土，亦名分證常寂光土。若無明斷盡，則是上上實報，亦是究竟寂光也。」

◎ 附表十七：思惟業果之理

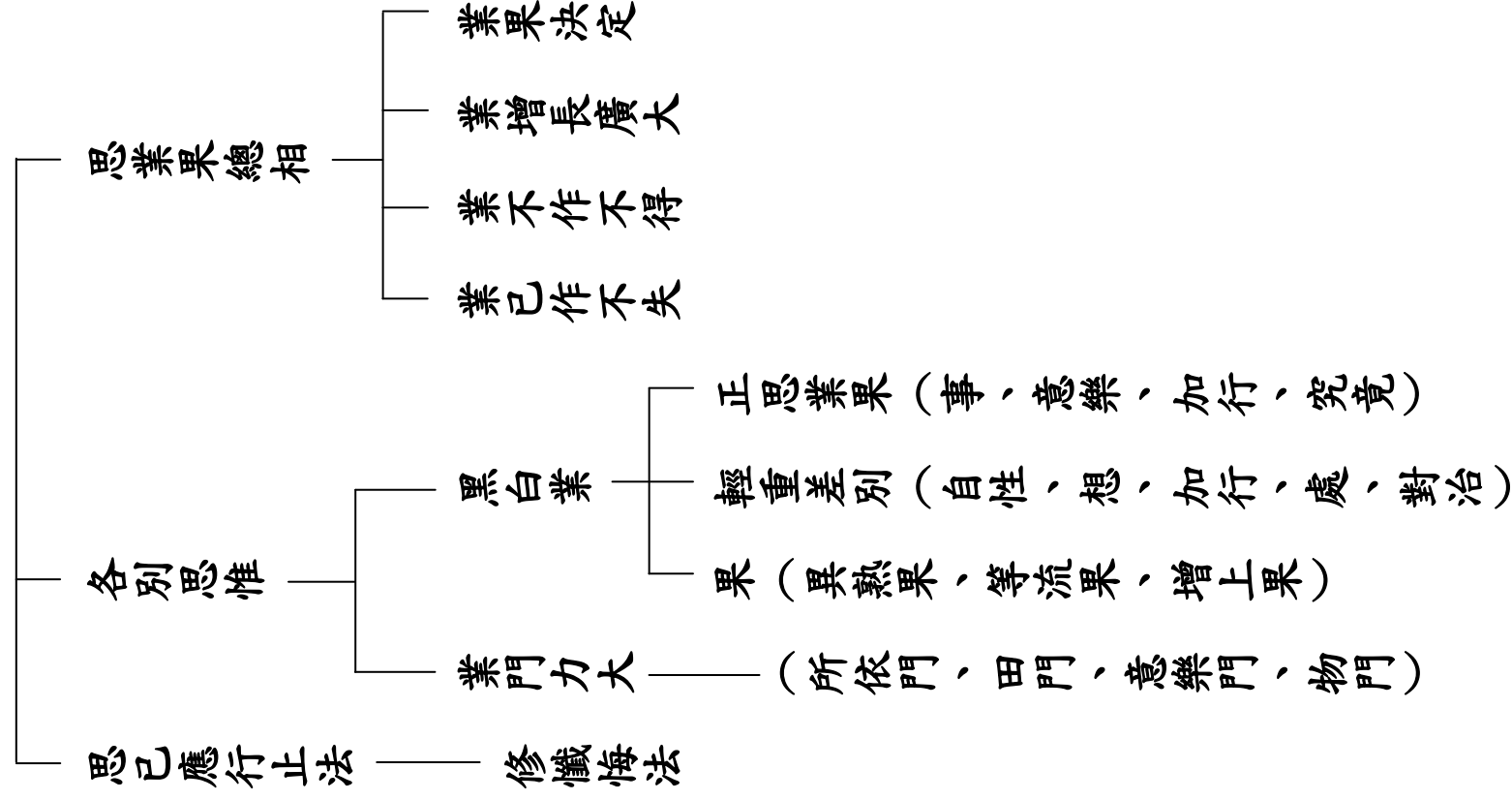

○修懺悔法：

龍樹中觀正理論云：「無始所造重罪，依四力懺悔，如月離雲霧。」

